

Rohnson®

Návod na použitie

NAPAROVACIA ŽEHLIČKA

R-357 PerfectFlow



Pred použitím tohto spotrebiča sa prosím zoznámte s návodom na jeho obsluhu. Spotrebič používajte iba tak, ako je popísané v tomto návode na použitie. Návod uschovajte pre prípad ďalšej potreby.

DÔLEŽITÉ BEZPEČNOSTNÉ POKYNY**ČÍTAJTE POZORNE A USCHOVAJTE PRE BUDÚCE POUŽITIE**

- Ak dôjde k poškodeniu spotrebiča nedodržiavaním pokynov v tejto príručke, záruka sa stáva neplatnou. Výrobca/dovozca nenesie žiadnu zodpovednosť za škody spôsobené nedodržiavaním pokynov písaných v manuáli. Nedbalé používanie spotrebiča nie je v súlade s podmienkami tohto návodu.
- Pred pripojením spotrebiča k sieťovej zásuvke sa uistite, že sa napätie uvedené na typovom štítku spotrebiča zhoduje s elektrickým napätím zásuvky.
- Spotrebič pripájajte iba k riadne uzemnenej zásuvke.

UPOZORNENIE

- Tento spotrebič môžu používať deti vo veku 8 rokov a staršie a osoby so zníženými fyzickými, zmyslovými či mentálnymi schopnosťami alebo s nedostatkom skúseností a znalostí, pokiaľ sú pod dozorom alebo boli poučené o používaní spotrebiča bezpečným spôsobom a rozumejú prípadným nebezpečenstvám. Čistenie a údržbu vykonávanú užívateľom nesmú vykonávať deti, pokiaľ nie sú staršie ako 8 rokov a pod dozorom. Spotrebič a jeho sieťový kábel udržiajte mimo dosahu detí mladších ako 8 rokov.
- Deti sa so spotrebičom nesmú hrať.
- Nepoužívajte spotrebič na iné účely, než na ktoré je určený.
- Spotrebič nie je určený na ovládanie prostredníctvom programátora, vonkajšieho časového spínača alebo diaľkového ovládania.
- Pokiaľ spotrebič nepoužívate alebo plánujete čistenie, vždy ho vypnite a odpojte zo sieťovej zásuvky.
- Nepoužívajte spotrebič, pokiaľ nefunguje správne, bol upustený na zem, poškodený alebo ponorený do vody. Spotrebič s poškodenou vidlicou sieťového kábla je zakázané používať. V žiadnom prípade neopravujte spotrebič sami. Na spotrebiči nevykonávajte žiadne úpravy – vzniká nebezpečenstvo úrazu elektrickým prúdom. Všetky opravy a nastavenia tohto spotrebiča zverte autorizovanému servisnému stredisku.
- Neodpájajte spotrebič zo sieťovej zásuvky ťahom za sieťový kábel – vzniká nebezpečenstvo poškodenia sieťového kábla/sieťovej zásuvky.

- Nedovoľte, aby sa napájací kábel dotýkal ostrých hrán alebo horúcej žehliacej časti.
- Je doporučené nezapájať spotrebiče s vysokým príkonom do rovnakého el. okruhu.
- Spotrebič je určený na použitie v domácnosti, nie je určený na priemyselné použitie. Spotrebič nie je určený na použitie vo vonkajších priestoroch.
- Žehličku odkladajte iba na jej odkladaciu časť, nekladte ju na kovový či drsný povrch.
- Spotrebič nikdy nepoužívajte v blízkosti vane, umývadla alebo iných nádob s vodou.
- Nenechávajte žehličku bez dozoru, pokiaľ je zapojená do el. siete alebo pokiaľ úplne nevychladla.
- Aby nedošlo k popáleniu, vyhnite sa kontaktu s horúcimi časťami žehličky, s horúcou vodou či parou.
- Nikdy nesmerujte žehliacu plochu k osobám alebo k zvieratám.
- Žehličku používajte a odkladajte iba na stabilnom a vodorovnom povrchu.
- Pred plnením zásobníka vodou žehličku vždy odpojte z el. siete.
- Pri použití žehličky musí byť uzáver zásobníka na vodu dobre uzavretý.
- Nelejte do zásobníka na vodu vôňu, ocot, škrob, odstraňovače vodného kameňa, aviváž alebo iné chemické činidlo.
- Nenechávajte žehličku žehliacou plochou na tkaninách alebo na horľavom povrchu.
- Spotrebič nechajte po odpojení z el. siete úplne vychladnúť.
- Po každom použití vyprázdňte zásobník na vodu.
- Neponárajte spotrebič do vody či inej kvapaliny. Nedotýkajte sa spotrebiča mokrymi alebo vlhkými rukami.

POPIS SPOTREBIČA

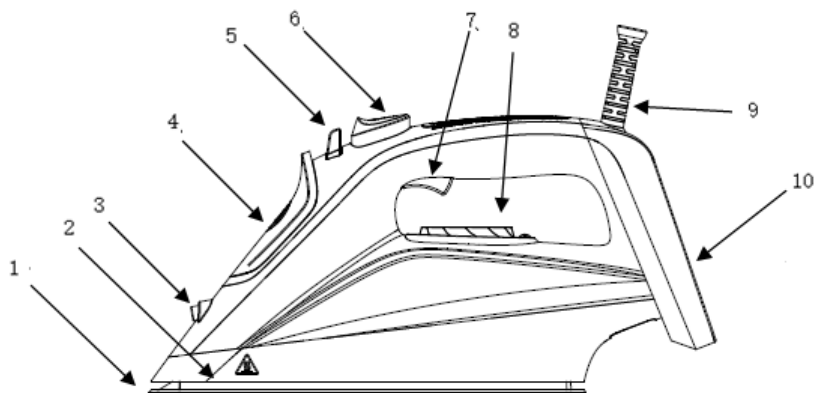

- | | |
|------------------------------|-----------------------------|
| 1. Keramická žehliaca plocha | 6. Tlačidlo rozprašovania |
| 2. Predný kryt | 7. Tlačidlo parného impulzu |
| 3. Rozprašovacia tryska | 8. Termostat |
| 4. Uzáver zásobníka na vodu | 9. Napájací kábel |
| 5. Regulácia intenzity pary | 10. Zadný kryt |

PRED PRVÝM POUŽITÍM

- Pred prvým použitím očistite žehliacu plochu mäkkou handričkou.

Upozornenie: Počas prvého použitia môžete zaznamenať mierny dym (niektoré časti žehličky sú ľahko ošetrované olejom). Tento jav je normálny a po krátkom čase vymizne.

POUŽITIE SPOTREBIČA

PLNENIE ZÁSOBNÍKA NA VODU

- Pred plnením zásobníka odpojte žehličku z el. siete a nastavte termostat a regulátor intenzity pary na minimum.
- Pomaly nalejte vodu do zásobníka. Neplňte zásobník viac ako po maximálnu rysku.
- Neodporúčame používať destilovanú alebo demineralizovanú vodu.

- Po vypnutí spotrebiča vždy zásobník vyprázdnite.

SUCHÉ ŽEHLENIE

- Žehlička môže byť využitá na suché žehlenie, aj keď je v zásobníku voda (vyhnite sa tomu, aby bol zásobník pri suchom žehlení úplne plný).
- Nastavte regulátor intenzity pary do pozície vypnuté (OFF).
- Zvoľte nastavenie teploty na termostate najlepšie zodpovedajúcej žehlenej tkanine (vždy sa riadte pokynmi na žehlenie uvedenými na štítku tkaniny či oblečenia).

Upozornenie: Po dlhšej dobe užívania je žehlička horúca. Nedoplňujte vodu do zásobníka, kým nevychladne.

- Pokiaľ odev nemá žiadne žehliace pokyny, ale viete, o aký druh tkaniny sa jedná, použite tabuľku nižšie.
- Zahrievanie žehličky je rýchlejšie ako chladnutie, preto by ste mali začať žehliť na nízku teplotu oblečenia zo syntetických materiálov. Následne žehlite materiály, ktoré vyžadujú vyššiu teplotu.
- Ak prepnete z vysokej teploty žehlenia na nižšiu, odporúča sa počkať so žhlením, kým sa nerozsvieti indikátor.
- Ak svieti indikátor prevádzky, žehlička sa nahrieva. Potom, čo indikátor zhasne, bola dosiahnutá požadovaná teplota.

Pozn.: Neprechádzajte žehliacou plochou cez kovové a iné predmety ako napríklad zipsy, gombíky a pod.

Pokyny pre žehlenie odevov

| | |
|---|-------------------|
|  | Nežehliť |
| • | Syntetika, hodváb |
| • • | Vlna |
| • • • | Bavlna, ľan |

ŽEHLENIE S NAPAROVANÍM

- Naplňte zásobník na vodu a potom zapojte spotrebič do el. siete.

- Pre parné žehlenie nastavte termostat na vysokú teplotu ••• (inak môže zo žehliacej plochy unikať voda) a vyčkajte, kým svetelná indikácia prevádzky nezhasne.
- Regulátor intenzity pary nastavte na požadovanú intenzitu.

Pozn.: Pokiaľ používate funkciu naparovania prvýkrát, použite najskôr starú látku pre prípad, že by sa z otvorov v žehliacej doske uvoľnili nečistoty.

FUNKCIA ROZPRAŠOVANIA

- Rozprašovanie je možné využiť pri nastavení termostatu na akúkoľvek teplotu pri suchom alebo parnom žehlení (zásobník musí obsahovať vodu).
- Niekoľkokrát stlačte tlačidlo rozprašovania pre aktiváciu vodnej pumpy.

FUNKCIA PARNÉHO IMPULSU

- Na prežehlenie výrazných nerovností na odevu použite tlačidlo parného impulzu.
- Nastavte termostat na vysokú teplotu ••• a počkajte, kým svetelná indikácia prevádzky nezhasne.
- Regulátor intenzity pary nastavte na najvyšší výkon.
- Žehličku držte vo vodorovnej polohe. Potom stlačte tlačidlo parného impulzu.
- Pred opakovaným stlačením tlačidla vyčkajte niekoľko sekúnd.
- Nedržte tlačidlo parného impulzu stlačené dlhšie ako 5 sekúnd, aby nedošlo k úniku vody zo žehliacej plochy.

Pozn.: Funkciu parného impulzu je možné využiť iba pri vysokej teplote. Ak sa rozsvieti svetelná indikácia, prerušte žehlenie a počkajte, kým indikácia opäť nezhasne. Nadmerné používanie tejto funkcie spôsobí ochladenie žehličky.

- Táto funkcia je vhodná aj pre vertikálne naparovanie odevov alebo závesov.

PO SKONČENÍ ŽEHLENIA

- Nastavte termostat na minimum a odpojte žehličku zo zásuvky.
- Vylejte vodu zo zásobníka, postavte žehličku do zvislej polohy a nechajte ju úplne vychladnúť.
- Pred uschovaním sa uistite, že je žehlička úplne vychladnutá.
- Napájací kábel omotajte voľne okolo zadnej časti žehličky (vyhnite sa keramickej žehliacej ploche).

ANTI-DRIP SYSTÉM

- Táto funkcia automaticky zastaví proces naparovania, ak je termostat nastavený na príliš nízku teplotu, a zamedzí tak prípadnému odkvapkávaniu vody z naparovacích otvorov a zanechaniu škvŕn na tkanine.
- S touto funkciou môžete perfektne vyžehliť aj tie najjemnejšie tkaniny a nemusíte sa báť zničenia alebo sfarbenia tkaniny.

ANTI-CALC SYSTÉM

- Vnútri vodnej nádrže sa nachádza špeciálny filter, ktorý zmäkčuje vodu a predchádza tvorbe vodného kameňa. Filter je trvalý a nie je nutné ho meniť.
- Neodporúčame používať destilovanú alebo demineralizovanú vodu, pretože tým filter stráca svoje vlastnosti.

SYSTÉM SAMOČISTENIA

- Odpojte žehličku z el. siete.
- Nastavte regulátor intenzity pary na minimum. Naplňte zásobník na vodu po maximálnu rysku a postavte žehličku do zvislej polohy.
- Zapojte žehličku do el. siete a nastavte termostat na maximálnu teplotu.
- Nechajte žehličku zahriať, kým svetelná indikácia prevádzky nezhasne, a odpojte ju od el. siete.
- Žehličku podržte vo vodorovnej polohe nad drezom a nastavte regulátor intenzity pary do pozície samočistenia (Self clean). Otvory v žehliacej doske sa uvoľní horúca voda a para s nečistotami.
- Po jednej minúte alebo ak je zásobník na vodu prázdny uvoľníte regulátor intenzity pary.
- Zapojte žehličku do el. siete, nastavte termostat na maximálnu teplotu a nechajte žehličku opäť zahriať. Prežehlite kus starej látky, aby sa zvyšná voda vyparila cez žehliacu dosku.
- Samočistenie sa odporúča vykonávať raz za dva týždne.

ČISTENIE A ÚDRŽBA

- Pred čistením vždy odpojte žehličku z el. siete, nechajte ju vychladnúť a vyprázdňte zásobník na vodu.
- Pre odstránenie zostávajúcej vody zo zásobníka zapojte žehličku do el. siete, nastavte termostat na maximálnu teplotu a nechajte zvyšnú vodu vypariť po dobu 1-2 minút. Potom žehličku opäť odpojte a nechajte vychladnúť.
- Žehliacu plochu a plášť žehličky utrite mierne navlhčenou handričkou. Všetky časti potom utrite do sucha.
- Žehliacu plochu môžete tiež vyčistiť roztokom vody a octu.
- Nepoužívajte agresívne ani abrazívne čistiace prostriedky.

TECHNICKÁ ŠPECIFIKÁCIA

| | |
|---------------------------|----------|
| Menovitý rozsah napätia | 230 V |
| Menovitý kmitočet | 50-60 Hz |
| Menovitý maximálny príkon | 3100 W |

Zmeny textu a technických údajov vyhradené.

POKYNY A INFORMÁCIE O ZAOBCHÁDZANÍ S POUŽITÝM OBALOM

Použitý obalový materiál odložte na miesto určené obcou na ukladanie odpadu.

LIKVIDÁCIA POUŽITÝCH ELEKTRICKÝCH A ELEKTRONICKÝCH ZARIADENÍ

Tento symbol na produktoch alebo v sprievodných dokumentoch znamená, že použité elektrické a elektronické výrobky nesmú byť pridané do bežného komunálneho odpadu. Pre správnu likvidáciu, obnovu a recykláciu odovzdajte tieto výrobky na určené zberné miesta. Alternatívne v niektorých krajinách Európskej únie alebo v iných európskych krajinách môžete vrátiť svoje výrobky miestnemu predajcovi pri kúpe ekvivalentného nového produktu. Správnou likvidáciou tohto produktu pomôžete zachovať cenné prírodné zdroje a napomáhate prevencii potenciálnych negatívnych dopadov na životné prostredie a ľudské zdravie, čo by mohli byť dôsledky nesprávnej likvidácie odpadov.



Tento výrobok spĺňa všetky základné požiadavky smerníc EÚ, ktoré sa naň vzťahujú.