

*Rohnson*®

Návod k použití

## MIXÉR NA FRAPPÉ

**R-4422**



Před použitím tohoto spotřebiče se prosím seznamte s návodem k jeho obsluze. Spotřebič používejte pouze tak, jak je popsáno v tomto návodu k použití. Návod uschovejte pro případ další potřeby.

**DŮLEŽITÉ BEZPEČNOSTNÍ POKYNY****ČTĚTE POZORNĚ A USCHOVEJTE PRO BUDOUCÍ POUŽITÍ**

- Pokud dojde k poškození spotřebiče nedodržováním pokynů v této příručce, záruka se stává neplatnou. Výrobce/dovozce nenese žádnou odpovědnost za škody způsobené nedodržováním pokynů psaných v manuálu. Nedbalé používání spotřebiče není v souladu s podmínkami tohoto návodu.
- Před připojením spotřebiče k síťové zásuvce se ujistěte, že se napětí uvedené na typovém štítku spotřebiče shoduje s elektrickým napětím zásuvky.
- Spotřebič připojte pouze k řádně uzemněné zásuvce.

**UPOZORNĚNÍ**

- Tento spotřebič mohou používat děti ve věku 8 let a starší a osoby se sníženými fyzickými, smyslovými či mentálními schopnostmi nebo s nedostatkem zkušeností a znalostí, pokud jsou pod dozorem nebo byly poučeny o používání spotřebiče bezpečným způsobem a rozumí případným nebezpečím. Čištění a údržbu prováděnou uživatelem nesmějí vykonávat děti, pokud nejsou starší 8 let a pod dozorem. Spotřebič a jeho síťový kabel udržujte mimo dosah dětí mladších 8 let.
- Děti si se spotřebičem nesmějí hrát.
- Nepoužívejte spotřebič k jiným účelům, než pro které je určen.
- Spotřebič není určen k ovládní prostřednictvím programátoru, vnějšího časového spínače nebo dálkového ovládní.
- Pokud spotřebič nepoužíváte nebo plánujete čištění, vždy ho vypněte a odpojte ze síťové zásuvky.
- Nepoužívejte spotřebič, pokud nefunguje správně, byl upuštěn na zem, poškozen nebo ponořen do vody. Spotřebič s poškozenou vidlicí síťového kabelu je zakázáno používat. V žádném případě neopravujte spotřebič sami. Na spotřebiči neprovádějte žádné úpravy – vzniká nebezpečí úrazu elektrickým proudem. Veškeré opravy a seřízení tohoto spotřebiče svěťte autorizovanému servisnímu středisku.
- Neodpojte spotřebič ze síťové zásuvky tahem za síťový kabel – vzniká nebezpečí poškození síťového kabelu/síťové zásuvky.
- Na síťový kabel nepokládejte těžké předměty. Dbejte na to, aby síťový kabel nevisel přes okraj stolu nebo aby se nedotýkal ostrých či horkých povrchů.

- Tento spotřebič je určen pro použití v domácnosti. Nepoužívejte spotřebič ve venkovních prostorech. Spotřebič není určen ke komerčnímu využití.
- Nepoužívejte spotřebič nad horkými povrchy nebo v blízkosti zdrojů tepla, jako jsou např. plynové či elektrické hořáky, trouba apod.
- Spotřebič umístěte na rovný, stabilní a suchý povrch.
- Před zapnutím spotřebiče se vždy ujistěte, že je řádně sestaven.
- Nenechávejte spotřebič v provozu bez dozoru.
- Nepoužívejte spotřebič, pokud je mixovací nádoba prázdná.
- Nevkládejte prsty ani žádné předměty do mixovací nádoby během provozu.
- Nedotýkejte se pohyblivých částí spotřebiče.
- Nevyjímejte mixovací nádobu, dokud se metla zcela nezastaví.
- Metly jsou ostré. Dbejte zvýšené opatrnosti při čištění.
- Před jakoukoli manipulací se spotřebičem jej nejprve odpojte z el. sítě.
- Nenechávejte spotřebič v provozu déle než 1 minutu. Spotřebič není určen pro dlouhé mixování. Před dalším použitím nechte spotřebič 10 minut vychladnout.
- Tento spotřebič je určen pouze pro mixování tekutin. Nepoužívejte velké a tuhé přísady.
- Zamezte přímému kontaktu spotřebiče s vodou. Pokud dojde ke kontaktu spotřebiče s vodou, nedotýkejte se jej a ihned jej odpojte z el. sítě.
- Nedotýkejte se spotřebiče mokřýma rukama.
- Neponořujte spotřebič ani napájecí kabel do vody či jiné kapaliny.
- Používejte pouze s dodaným příslušenstvím.

## POPIS SPOTŘEBIČE

1. Tlačítko zapnuto/vypnuto
2. Tělo spotřebiče
3. Mixovací metla
4. Mixovací nádoba
5. Držák mixovací nádoby

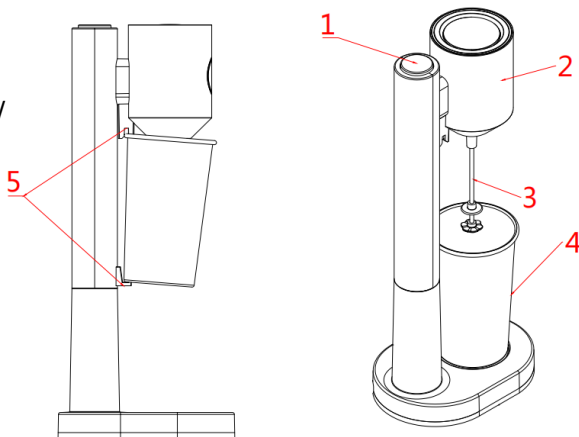

## PŘED PRVNÍM POUŽITÍM

- Odstraňte veškerý obalový materiál.
- Spotřebič otřete vlhkým hadříkem a osušte.

## POUŽITÍ SPOTŘEBIČE

- Umístěte spotřebič na rovný, stabilní a suchý povrch.
- Naplňte mixovací nádobu tekutinou, případně přidejte další ingredience (nesmí být příliš velké ani tuhé). Nepřeplňujte mixovací nádobu, jinak bude nápoj při mixování vystřikovat ven.

**Pozn.:** Přidané ingredience zvětší objem nápoje. Pro lepší výsledek nechte ingredience před šleháním vychladit.

- Umístěte mixovací nádobu do držáku.
- Stiskem tlačítka zapnuto/vypnuto uvedete spotřebič do provozu. Opětovným stiskem tlačítka spotřebič vypnete.
- Nenechávejte spotřebič v provozu déle než 1 minutu. Před dalším použitím nechte spotřebič 10 minut vychladnout.

- Po skončení mixování vyjměte nádobu ze spotřebiče a nalijte nápoj do sklenice.
- Spotřebič lze využít k přípravě kávového frappé, míchaných a mléčných koktejlů, ovocných nápojů nebo dresinků.

## ČIŠTĚNÍ A ÚDRŽBA

- Před čištěním spotřebič vždy vypněte a odpojte z el. sítě (vyjma čištění metly).
- Povrch spotřebiče otřete navlhčeným hadříkem.
- Po každém použití naplňte mixovací nádobu vodou a na několik vteřin spotřebič zapněte, aby se metla vyčistila.
- Neponořujte spotřebič do vody ani jiné kapaliny.
- Před uskladněním spotřebiče se ujistěte, že je zcela vychladlý a čistý. Spotřebič uložte na suchém a chladném místě.

## RECEPTY

### Čokoládovo-kávový mléčný koktejl

- 1 hrnek studeného mléka
- ¼ hrnku espressa
- 2 kopečky čokoládové zmrzliny
- Čokoládové vločky

### Mléčný koktejl s lesním ovocem

- 1 hrnek studeného mléka
- ½ hrnku nakrájených lesních plodů
- 2 kopečky vanilkové zmrzliny
- Jemně nakrájené lístky máty na ozdobu

### Mléčný koktejl s arašídovým máslem

- 1 hrnek studeného mléka
- 1 lžička medu
- 1 lžice arašídového másla

## TECHNICKÁ SPECIFIKACE

Jmenovitý rozsah napětí	220-240 V
Jmenovitý kmitočet	50/60 Hz
Jmenovitý příkon	100 W

Změny textu a technických údajů vyhrazeny.

## POKYNY A INFORMACE O NAKLÁDÁNÍ S POUŽITÝM OBALEM

Použitý obalový materiál odložte na místo určené obcí k ukládání odpadu.

## LIKVIDACE POUŽITÝCH ELEKTRICKÝCH A ELEKTRONICKÝCH ZAŘÍZENÍ



Tento symbol na produktech anebo v průvodních dokumentech znamená, že použité elektrické a elektronické výrobky nesmí být přidány do běžného komunálního odpadu. Ke správné likvidaci, obnově a recyklaci předejte tyto výrobky na určená sběrná místa. Alternativně v některých zemích Evropské unie nebo jiných evropských zemích můžete vrátit své výrobky místnímu prodejci při koupi ekvivalentního nového produktu. Správnou likvidací tohoto produktu pomůžete zachovat cenné přírodní zdroje a napomáháte prevenci potenciálních negativních dopadů na životní prostředí a lidské zdraví, což by mohly být důsledky nesprávné likvidace odpadů.



Tento výrobek splňuje veškeré základní požadavky směrnic EU, které se na něj vztahují.