

*Rohnson*<sup>®</sup>

Bedienungsanleitung

**ENTSAFTER  
R-439 VitaMAX**



Lesen Sie bitte die vorliegende Bedienungsanleitung sorgfältig durch, bevor Sie das Gerät einsetzen. Setzen Sie das Gerät nur so ein, wie dies in dieser Bedienungsanleitung beschrieben ist. Bewahren Sie diese Bedienungsanleitung für künftige Verwendungen.

**WICHTIGE SICHERHEITSINFORMATIONEN****BITTE AUFMERKSAM DURCHLESEN UND FÜR KÜNFTIGE VERWENDUNG AUFBEWAHREN**

- Die Gewährleistung erlischt, sofern die Beschädigung des Gerätes auf die Nichteinhaltung der in dieser Bedienungsanleitung aufgeführten Anweisungen zurückzuführen ist. Der Hersteller haftet nicht für Schäden, die auf die Nichteinhaltung der in dieser Bedienungsanleitung aufgeführten Anweisungen zurückzuführen sind. Unsachgemäße Verwendung des Gerätes gilt nicht als bestimmungsgemäße Verwendung in Übereinstimmung mit dieser Bedienungsanleitung.
- Vor dem Anschluss des Gerätes in die Steckdose prüfen Sie, ob die auf dem Typenschild des Gerätes aufgeführte Spannung mit der elektrischen Spannung der Steckdose übereinstimmt.
- Das Gerät darf nur an eine ordnungsgemäß geerdete Steckdose angeschlossen werden.

**HINWEIS**

- Das Gerät darf durch Kinder ab 8 Jahren sowie Personen mit geminderter physischen, sensorischen oder mentalen Fähigkeiten oder mit ungenügenden Erfahrungen oder Kenntnissen benutzt werden, wenn sie beaufsichtigt werden, oder wenn sie in der gefahrlosen Verwendung des Gerätes unterwiesen wurden und sich der möglichen Gefahren bewusst sind. Die Reinigung und Wartung des Gerätes dürfen Kinder ab 8 nur unter Aufsicht durchführen. Sorgen Sie dafür, dass sich das Gerät und sein Netzkabel außerhalb der Reichweite von Kindern unter 8 Jahren befinden.
- Kinder dürfen nicht mit dem Gerät spielen.
- Verwenden Sie das Gerät ausschließlich für Zwecke, für die es bestimmt ist.
- Das Gerät ist nicht für die Steuerung über einen Programmierer, eine externe Zeitschaltuhr oder eine Fernbedienung vorgesehen.
- Wenn das Gerät nicht verwendet wird oder seine Reinigung geplant ist, muss es ausgeschaltet und aus der Steckdose gezogen werden.
- Verwenden Sie das Gerät nicht, wenn es nicht richtig funktioniert, auf den Boden gefallen, beschädigt ist oder ins Wasser getaucht wurde. Das Gerät darf nicht verwendet werden, wenn der Netzstecker beschädigt ist. Am Gerät dürfen Sie selbst keine Reparaturen vornehmen. Am Gerät dürfen Sie keine

Änderungen vornehmen – es besteht Verletzungsgefahr durch Stromschlag. Sämtliche Reparaturen und Einstellungen sind ausschließlich durch eine autorisierte Servicestelle durchzuführen.

- Trennen Sie das Gerät vom Stromnetz niemals durch Ziehen am Netzkabel – es besteht Beschädigungsgefahr am Netzkabel/Steckdose.
- Stellen Sie keine schweren Gegenstände auf das Netzkabel. Achten Sie darauf, dass das Netzkabel nicht über die Tischkante hängt oder scharfe, oder heiße, Oberflächen berührt.
- Das Gerät ist für den Hausgebrauch bestimmt. Es ist nicht für den Einsatz im Außenbereich bestimmt.
- Verwenden Sie das Gerät nicht über heißen Oberflächen oder in der Nähe von Warmquellen wie Gas- oder Elektroherden, Öfen usw.
- Benutzen Sie das Gerät nicht in der Nähe von explosiven oder brennbaren Stoffen.
- Stellen Sie das Gerät auf eine ebene, stabile und trockene Oberfläche.
- Bevor Sie das Gerät verwenden, vergewissern Sie sich, dass es richtig zusammengebaut ist.
- Lassen Sie das Gerät nicht unbeaufsichtigt.
- Das Gerät ist für die Verarbeitung von Obst und Gemüse bestimmt. Nicht geeignet für die Verarbeitung von faserigen Lebensmitteln, Nüssen oder Tiefkühlkost.
- Überfüllen Sie das Gerät nicht.
- Benutzen Sie das Gerät nur mit eingesetztem Sieb und Deckel. Verwenden Sie das Gerät nicht mit beschädigten Teilen.
- Entfernen Sie den Deckel nicht, während das Gerät in Betrieb ist.
- Schalten Sie das Gerät immer aus und trennen Sie es vom Stromnetz, bevor Sie mit dem Gerät hantieren oder Teile montieren oder demontieren.
- Stecken Sie niemals Ihre Finger oder Fremdkörper in den Einfüllstutzen, während das Gerät in Betrieb ist. Verwenden Sie nur einen Stampfer.
- Das Sieb ist scharf, reinigen Sie es mit einer Bürste. Waschen Sie das Sieb nicht mit bloßen Händen.
- Verwenden oder lagern Sie das Gerät nicht an einem feuchten Ort.
- Vermeiden Sie direkten Kontakt des Geräts mit Wasser. Berühren Sie das Gerät nie mit nassen Händen.

- Tauchen Sie das Gerät oder das Netzkabel nicht in Wasser oder andere Flüssigkeiten.
- Nur mit dem mitgelieferten Zubehör verwenden.
- Das Gerät kann bei einer Umgebungstemperatur von 5-65 °C verwendet werden.
- Das Gerät ist mit einer Sicherung gegen Überhitzung ausgestattet. Wenn das Gerät überhitzt, spricht die Sicherung an und das Gerät schaltet ab. Trennen Sie in diesem Fall das Gerät vom Stromnetz und lassen Sie es 30 Minuten lang abkühlen.

## GERÄTEBESCHREIBUNG

1. Stampfer
2. Transparenter Deckel mit Einfüllöffnung
3. Sieb
4. Mittlerer Ring
5. Behälter für Fruchtfleisch
6. Sicherheitsgriff des Deckels
7. Saftbehälter
8. Gerätekörper

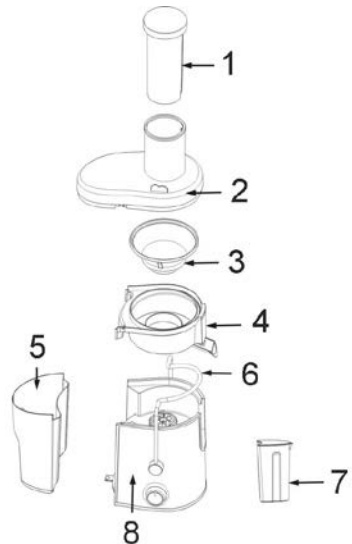

## VERWENDUNG DES GERÄTES

- Waschen Sie vor dem ersten Gebrauch die abnehmbaren Teile des Geräts, siehe Kapitel REINIGUNG UND WARTUNG.
- Bauen Sie das Gerät gemäß obigem Bild zusammen. Der Boden der Einfüllöffnung darf das Sieb nicht berühren. Um den Sicherheitsgriff des Deckels zu sichern, halten Sie den Deckel mit einer Hand fest und lassen Sie den Griff mit der anderen Hand auf dem Deckel einrasten.

**Bemerkung:** Das Gerät ist mit einer Schmelzsicherung ausgestattet. Wenn der Sicherheitsgriff des Deckels oder das Edelstahlsieb nicht richtig positioniert ist, lässt sich das Gerät nicht einschalten.

- Vergewissern Sie sich, dass das Gerät richtig zusammengebaut ist und dass sich der Regler in der Position Aus (0) befindet.
- Das Gerät ist mit einem Regler mit den Positionen 0, I und II ausgestattet (Position 0 - aus, Position I - schwächere Leistung und Position II - stärkere Leistung).
- Schließen Sie das Gerät an das Stromnetz an und lassen Sie es ca. 5 Sekunden lang im Leerlauf laufen. Anschließend das vorbereitete Obst oder Gemüse in den Einfüllstutzen geben und mit einem Stampfer andrücken. Um optimale Ergebnisse zu erzielen, drücken Sie gleichmäßig und langsam (Druckkraft sollte 1 kg nicht überschreiten).
- Wenn Sie eine stärkere Leistung (Position II) wählen, lassen Sie das Gerät maximal 1 Minute lang laufen, schalten Sie es dann aus und lassen Sie es eine Minute lang ruhen. Lassen Sie das Gerät nach drei solchen Zyklen etwa 15 Minuten lang abkühlen. Schalten Sie es erst wieder ein, wenn der Motor abgekühlt ist, um die Lebensdauer des Geräts zu verlängern.
- Achten Sie während des Entsaftens darauf, dass der mittlere Teil des Entsafters oder der Fruchtfleischbehälter nicht zu voll ist. Wenn sie voll sind, stecken Sie das Gerät aus, leeren Sie die Behälter und fahren Sie dann mit dem Entsaften fort.
- Schalten Sie das Gerät nach Gebrauch aus und trennen Sie es vom Stromnetz.
- Um das Gerät zu zerlegen, entriegeln Sie den Sicherheitsgriff des Deckels, entfernen Sie den Deckel und den Fruchtfleischbehälter, und heben Sie dann das Mittelteil mit dem Sieb an und entfernen Sie es.

**Bemerkung:** Bei der ersten Verwendung können Sie einen leichten Geruch wahrnehmen. Dieses Phänomen ist völlig normal und wird bald verschwinden.

## RATSCHLÄGE

- Geben Sie nur so viel Obst oder Gemüse in den Einfüllstutzen, dass der Saft durch den Stutzen abfließen kann und sich nicht ansammelt. Wenn der Saft außerhalb des Auslaufs überläuft, kann das Gerät beschädigt werden.
- Es wird empfohlen, das Fruchtfleisch kontinuierlich zu entfernen.
- Verwenden Sie frisches Obst oder Gemüse. Sie enthalten mehr Saft.
- Sie brauchen das Obst oder Gemüse nicht zu schälen. Schälen Sie nur Lebensmittel mit dicker Schale, wie Orangen, Ananas usw. Entfernen Sie auch bei Zitrusfrüchten den weißen Teil der Schale, der einen bitteren Geschmack hat.
- Dieses Gerät eignet sich zum Verarbeiten von Obst und Gemüse wie Äpfeln, Orangen, Ananas, Weintrauben, Granatäpfeln, Melonen, Karotten, Rote Beete, Gurken, Spinat, Tomaten usw. Stärkehaltige Früchte wie Bananen, Papayas, Avocados, Feigen oder Mangos werden nicht für die Verarbeitung in diesem Gerät empfohlen. Verwenden Sie für diese Frucht besser einen Mixer.
- Verarbeiten Sie kein sehr hartes oder faseriges Obst und Gemüse sowie stärkehaltigen Früchte.
- Bei der Herstellung von Apfelsaft hängt die Dichte des Saftes von der Apfelsorte ab. Der entstehende Saft hängt von der Saftigkeit des Apfels ab. Apfelsaft wird schnell braun, was durch die Zugabe von ein paar Tropfen Zitronensaft verhindert werden kann.
- Trinken Sie das Getränk sofort nach der Verarbeitung. Lässt man es längere Zeit stehen, verliert er seinen Geschmack und seine Vitamine.

## REINIGUNG UND WARTUNG

- Schalten Sie das Gerät vor dem Reinigen immer aus und ziehen Sie das Netzkabel aus.
- Reinigen Sie das Gerät nach jedem Gebrauch.
- Wischen Sie die Oberfläche des Geräts mit einem weichen, feuchten Tuch ab und trocknen Sie es gründlich ab.

- Waschen Sie die abnehmbaren Teile des Geräts (Stampfer, Deckel, Sieb, Ring, Fruchtfleischbehälter und Saftbehälter) in Wasser. Seien Sie beim Waschen des Siebes besonders vorsichtig, denn die Kanten sind scharf. Waschen Sie die Teile nicht in der Spülmaschine.
- Verhindern Sie, dass Wasser in den Sockel des Geräts eindringt. Das Gerät darf nicht ins Wasser oder andere Flüssigkeiten getaucht werden.
- Verwenden Sie keine scheuernden oder aggressiven Reinigungsmittel, um Schäden am Gerät zu vermeiden.
- Wenn Sie das Gerät längere Zeit nicht benutzen, bewahren Sie es an einem trockenen und gut belüfteten Ort.

**TECHNISCHE SPEZIFIKATION**

Nennspannungsbereich	220-240 V
Nennfrequenz	50 Hz
Anschlussnennwert	1200 W

Textänderungen und Änderungen der technischen Daten vorbehalten.

**ANWEISUNGEN UND INFORMATIONEN ZUR VERPACKUNGS-ENTSORGUNG**

Das gebrauchte Verpackungsmaterial ist an einer durch die Gemeinde festgelegte Stelle zu entsorgen.

**ENTSORGUNG VON ELEKTRISCHEN UND ELEKTRONISCHEN ALTGERÄTEN**

Dieses Symbol auf den Produkten oder in den Begleitdokumenten bedeutet, dass die elektrischen und elektronischen Altgeräte nicht als normales Kommunalabfall entsorgt werden dürfen. Um diese Produkte ordnungsgemäß zu entsorgen, zurückzugewinnen und zu recyceln, müssen sie den festgelegten Sammelstellen zugeführt werden. Alternativ ist es in einigen EU-Ländern möglich, die Produkte beim örtlichen Verkäufer abzugeben, sofern bei ihm gleichwertige Produkte gekauft wurden. Durch die ordnungsgemäße Entsorgung dieses Produkts leisten Sie einen Beitrag zur Aufrechterhaltung der wertvollen Naturquellen und Vermeidung der potentiellen negativen Einflüsse auf die Umwelt und menschliche Gesundheit, die infolge einer unsachgemäßen Abfallentsorgung entstehen könnten.



Dieses Produkt erfüllt alle grundlegenden Anforderungen der einschlägigen EU-Richtlinien.