

Rohnson®

Használati útmutató

ELEKTROMOS KUKTAFAZÉK

R-2815



Mielőtt a terméket használatba venné, kérjük, hogy az alábbi használati utasítással részletesen ismerkedjen meg. A terméket a jelen útmutató utasításai szerint használja. Az útmutatót az esetleges későbbi használat érdekében őrizze meg.

FONTOS BIZTONSÁGI UTASÍTÁSOK OLVASSA EL FIGYELMESEN, ÉS ÓRIZZE MEG

- Amennyiben a jelen útmutató utasításainak be nem tartása miatt hibásodik meg a termék, a jótállás érvényét veszti. A gyártó/importőr nem tartozik felelősséggel azon károkért, amelyek a jelen útmutatóban leírt utasítások be nem tartása miatt keletkeztek. A termék gondatlan használata nincs összhangban a jelen útmutató feltételeivel.
- A készülék táphálózathoz való csatlakoztatását megelőzően bizonyosodjon meg arról, hogy a készülék típuscímkején feltüntetett feszültség megegyezik az Ön által használni kívánt elektromos aljzat tápfeszültségével.
- A készüléket csak az előírásoknak megfelelően leföldelt aljzathoz csatlakoztassa.

FIGYELMEZTETÉS

- A jelen terméket 8 éven felüli gyermekek, illetve testileg, érzékszervileg vagy lelkileg fogyatékos vagy nem elegendő tapasztalattal, ismerettel rendelkező személyek is használhatják, amennyiben felügyelet alatt állnak vagy a termék biztonságos kezeléséről felvilágosításban részesültek és tudatában vannak az esetleges veszélyeknek. A termék felhasználó általi tisztítását, karbantartását nem végezhetik 8 éven aluli illetve felügyelet nélküli gyermekek. A terméket és a tápvezetékét tartsa 8 éven aluli gyermekektől távol.
- Gyermekeknek tilos játszani a termékkel.
- Ne használja a terméket más célból, mint amire az előírások szerint szolgál.
- A termék nem működtethető programátor, külső termosztát vagy távirányító által.
- Amennyiben nem használja a terméket vagy annak tisztítását tervezi, minden esetben kapcsolja ki és húzza ki a hálózathoz.
- Ne használja a készüléket, amennyiben nem működik megfelelően, ha leesett a földre és károsodás érte vagy vízbe merült. A csatlakozó dugó károsodása esetén tilos a készülék használata. Semmi esetre sem végezzen javításokat a készüléken. Ne tegyen semmilyen módosításokat a terméken - áramütés veszélye áll fent. A termék mindennemű javítását és beállítását bízza a márkaszervíz munkatársaival.
- A készüléket tilos a táphálózati aljzathoz a vezetékénél fogva kihúzni – ilyen esetben a tápkábel/hálózati aljzat károsodásának veszélye áll fent.

- Ne helyezzen nehéz tárgyakat a tápkábelre. Ügyeljen arra, hogy a tápkábel ne lógjon le az asztal széléről vagy ne érintkezzen éles és forró felületekkel.
- A jelen készüléket háztartási felhasználásra tervezték. A berendezés nem szolgál kültéri használatra. Üzleti célú felhasználásra nem alkalmas.
- Ne használja a készüléket forró felület fölött vagy hőforrás – mint pl. gáz- vagy elektromos tűzhely, sütő, stb. – közelében.
- Ne tegye ki a készüléket közvetlen napsugárzásnak.
- A készüléket helyezze stabil, egyenes és száraz felületre.
- Mielőtt csatlakoztatná a készüléket a hálózatba, mindig helyezze be a belső edényt.
- Ne használja a belső edényt, amennyiben eldeformálódott.
- A belső edény alja és a fűtőegység között nem szabad semmiféle tárgynak lennie.
- A készülék csatlakoztatása előtt ellenőrizze, hogy a fűtőegység, a hőfokszenzor és a belső edény külső felülete tiszta és száraz-e.
- Használat előtt minden esetben ellenőrizze, hogy a szelepek nem dugultak-e el és hogy a tömítés tiszta és sértetlen-e.
- A gőznek nem szabad a fedő és a főzőedény között áramlania.
- A készüléket ne kapcsolja be, ha nincs benne élelmiszer vagy folyadék.
- Ne takarja le a készüléket. Tartsa a készüléket biztonságos távolságban (min. 15 cm-re) a függönytől, falaktól, bútortól és egyéb tárgyaktól.
- Soha ne nyissa ki a készüléket, amíg a nyomás nem csökkent le eléggé. A fedél kinyitása előtt a kukta nyomása meg kell hogy egyezzen a környezet nyomásával (a szelepnek lenti állásban kell lennie).
- Kerülje az érintkezést a forró gőzzel és folyadékkal, mely főzés közben a szelepen át eltávozik a készülékből. A készülék nyitása során kerülje az érintkezést a forró gőzzel.
- A berendezés felülete üzemelés során felmelegszik. Ne nyúljon a készülék forró felületéhez.
- Üzemelés során ne emelje fel a készüléket és ne tegye más helyre.
- Áthelyezés vagy tisztítás előtt a készüléket kapcsolja ki, húzza ki a hálózathoz és hagyja lehűlni.
- A készüléket minden egyes használat után tisztítsa ki.
- A tartozékokat ne mossa mosogatógépben.

- A belső edényben a víz szintje ne lépje túl a max. jelzést.
- Ne tegyen főzés közben az edénybe konyhai eszközöket.
- Ne használjon éles konyhaeszközöket, hogy a főzőedény belső felülete meg ne sérüljön. Kizárólag fából készült vagy műanyag hőálló konyhaeszközt használjon.
- A készülék nem alkalmas a tenger gyümölcseinek készítésére, ha nem távolította el róluk a szilárd részeket. Ezek megsérthetik a készülék felületét.
- Ne tegyen a készülék fedőjére mágneses anyagokat és ne használja a kuktát azok közelében.
- Ne merítse a készüléket vízbe, se egyéb folyadékba. Ne mossa le a készüléket folyóvíz alatt.
- Ne nyúljon a készülékhez nedves kézzel.
- A készüléket csak a vele együtt szállított tartozékokkal használja.
- A készülék biztonsági szerkezettel van ellátva. Amennyiben a fedő főzés során nincs jól lezárva, a kijelző erre figyelmeztet és a készülék megszakítja a működést. Miután a fedőt jól lezárta, a készülék folytatja a működést.

A KÉSZÜLÉK LEÍRÁSA

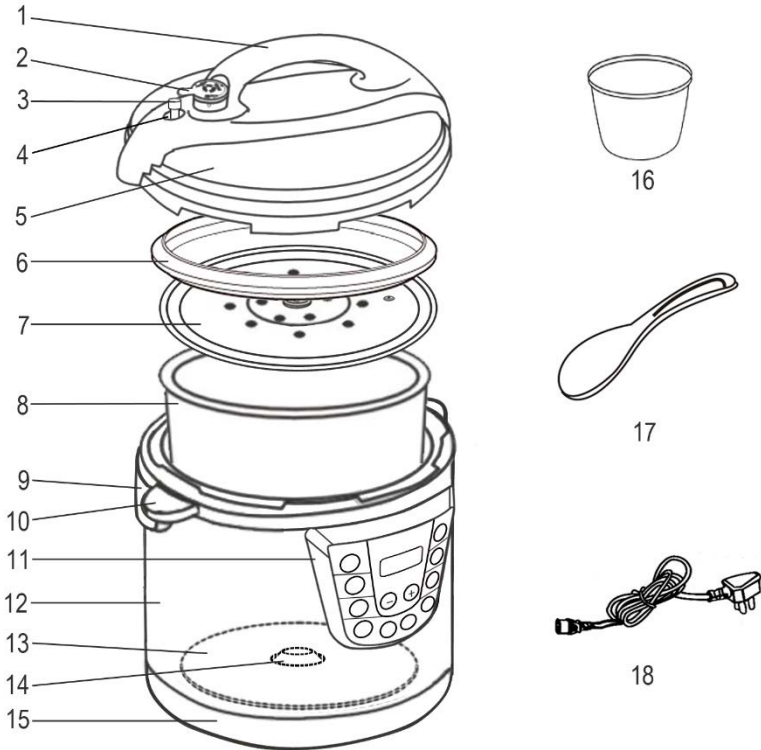

- | | |
|-----------------------------|--------------------------|
| 1. Fedőfogantyú | 10. Fazékmarkolat |
| 2. Nyomás-szabályozó szelep | 11. Vezérlőpanel |
| 3. Úszó | 12. Külső edény |
| 4. Úszószelep | 13. Fűtőegység |
| 5. Fedő | 14. Hőmérséklet-érzékelő |
| 6. Tömítőgyűrű | 15. Aljzat |
| 7. Belső fedő | 16. Mérédedény |
| 8. Belső edény | 17. Kanál |
| 9. Kondenzvíz gyűjtő | 18. Hálózati csatlakozó |

VEZÉRLŐPANEL

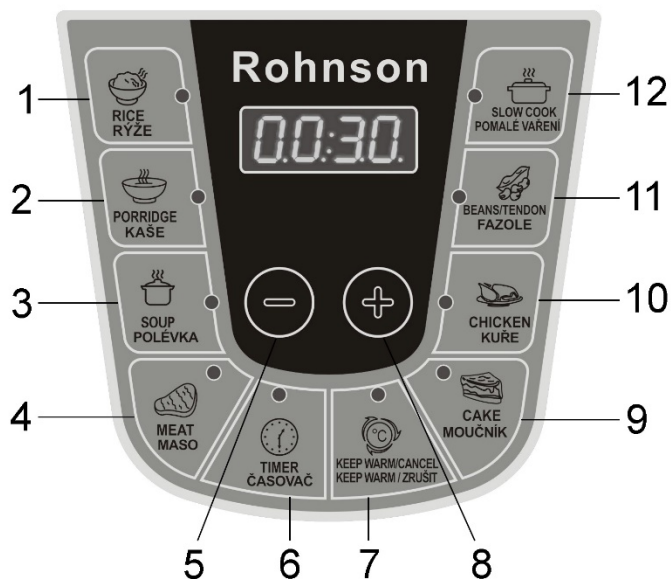

- | | |
|-----------------|----------------------------------|
| 1. Rizs gomb | 7. Keep Warm funkció/Megszakítás |
| 2. Püré gomb | 8. + gomb |
| 3. Leves gomb | 9. Sütemény gomb |
| 4. Hús gomb | 10. Csirke gomb |
| 5. – gomb | 11. Szárzabab gomb |
| 6. Időzítő gomb | 12. Lassú főzés gomb |

ELSŐ HASZNÁLAT ELŐTT

- Távolítsa el az összes göngyöleget.
- Mossa el a belső edényt és az ételmyszerrel érintkező tartozékokat mosogatószeres forró vízben, öblítse el és szárítsa meg. Ne használjon agresszív és abrazív tisztítószeret (pl. fémsúrolót), hogy a készülék felülete meg ne sérüljön.
- Mielőtt betenné a belső edényt a készülékbe, ellenőrizze, hogy az edény teljesen száraz-e.
- A készülék első használatakor enyhe szag érezhető. Ez a jelenség teljesen normális és gyorsan elmúlik. Első használat előtt javasoljuk, hogy öntsön a kuktába vizet és „hús” programon forralja kb. 30 percig.

A KÉSZÜLÉK HASZNÁLATA

- A fedő levételéhez fogja meg a fogantyút, fordítsa el az óramutató járásával azonos irányba „nyitva” helyzetbe (ld. 1. ábra) és emelje fel a fedőt.

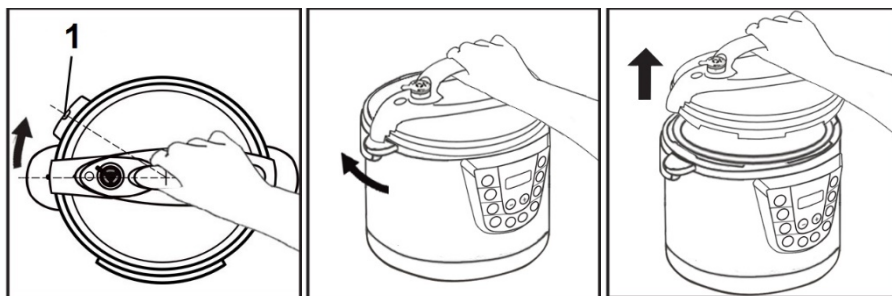

- A belső főzőedénybe tegyen ételmyszert és folyadékot.
- Az ételmyszer és a folyadék összes űrtartalma nem lépheti túl a belső edény űrtartalmának 4/5-ét és nem lehet kevesebb, mint 1/5 rész (lásd az ábrát). A duzzadó ételmyszerek (szárított zöldség, hüvelyesek, rizs, gabonafélék) nem léphetik túl az összes űrtartalom 3/5-ét (lásd az ábrát).

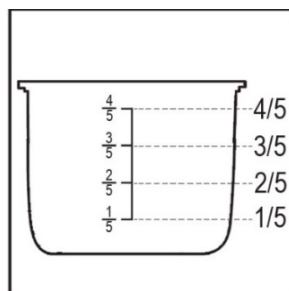

- Szárítsa meg a belső edényt és helyezze vissza a készülékbe. Finoman fordítsa el úgy, hogy az alja illeszkedjen a fűtőegységre, lásd az ábrát.
Megj.: Mielőtt betenné a belső edényt a készülékbe, ellenőrizze, hogy az edény száraz-e és hogy felületén, valamint a fűtőegységen nincs-e szennyeződés.



- Mielőtt lezárná a fedőt, a belső edény felső pereméről távolítsa el az összes ételmaradékot, hogy a fedő jól illeszkedjen, és arra is figyeljen, hogy a belső fedő tömítőgyűrűje jól legyen feltéve.
- A fedő lezárásához a fedőt tegye a készülékre „nyitva” helyzetben. Győződjön meg, hogy a fedél belső fele jól illeszkedik-e a főzőedény belső részére, majd fordítsa az óramutató járásával ellentétes irányba „zárva” állásba (ld. 2. sz. ábra), amíg a fedő nem kattan rá.



- A nyomás-szabályozó szelep elfordításával zárja le a készüléket úgy, hogy a nyíl a „PRESSURE” jelzés felé mutasson, lásd az ábrát. Ellenőrizze, hogy az úszó lenti helyzetben van-e.

Megj.: Ellenőrizze, hogy a nyomás-szabályozó szelep és az úszó tiszta és nem blokkolja semmi.

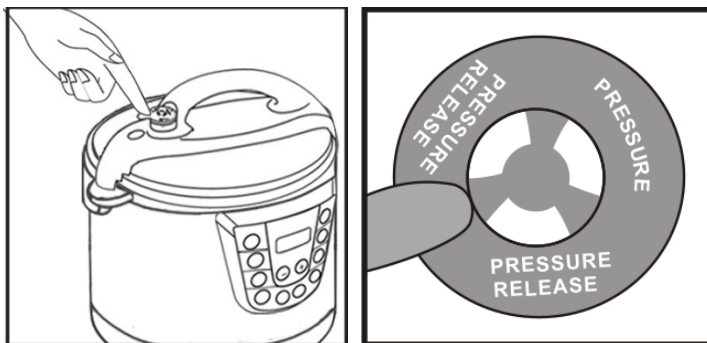

- Dugja be a kuktába a tápkábelt és csatlakoztassa a készüléket a hálózatba. Ezt hangjelzés kíséri és a kijelzőn megjelenik: „----”. A készülék készenléti állapotban van.

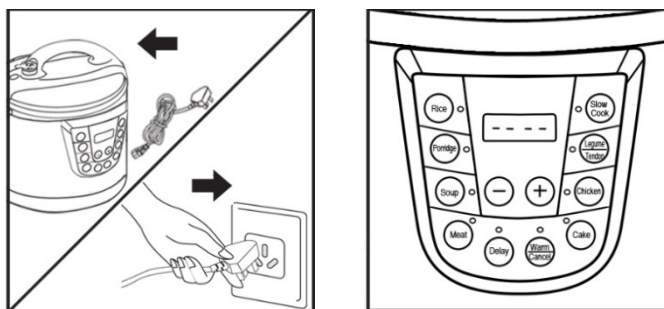

- Az elkészítendő élelmiszer fajtája szerint válassza ki a vezérlőpanelon a megfelelő programot. Meggyullad a kiválasztott program diódája és a kijelzőn villog az elkészülés beállított ideje (ld. Az elkészülési idő beállítása táblázatot). Ez az idő a + és – gombokkal módosítható (amíg a kijelzőn villog a dióda).



Megj.: Amíg a kijelzőn villog a dióda, választható más program.

- Az idő beállítását követő kb. 5 mp múlva a készülék bekapcsol.
- Amennyiben a fedő nincs jól lezárva, a kijelzőn az „OPEN” szó jelenik meg. Ilyen esetben a fedőt jól zárja le.

Megj.: Az elkészülés ideje a kijelzőn csak azután kezd visszaszámlálni, hogy a készülékben 50-60 kPa nyomás keletkezett.

- A főzést bármikor leállíthatja a Keep Warm/Megszakítás gomb segítségével.

AZ ELKÉSZÜLÉSI IDŐ BEÁLLÍTÁSA

Program	Az elkészítés hozzávetőleges ideje	Időközök beállítása
Rizs	12 perc	5-15 perc (1 percenként)
Kása, püré	15 perc	8-25 perc (1 percenként)
Leves	25 perc	13-38 perc (1 percenként)
Hús	13 perc	5-35 perc (1 percenként)
Sütemény	45 perc	20-90 perc (1 percenként)
Csirke	12 perc	12-15 perc (1 percenként)
Szárabb/hüvelyesek	40 perc	20-60 perc (1 percenként)
Lassú főzés	2 óra	0,5-9,5 óra (0,5 óránként)

- A beállított idő letelte után a készülék hangjelzést ad ki és a beállított program diódája elalszik. Ezután a készülék önműködően Keep Warm módba kapcsol (meggyullad a dióda és a kijelzőn a „bb” felirat jelenik meg). Ez a mód az élelmiszer melegen tartására szolgál. A Keep Warm mód befejeztével nyomja meg a Keep Warm/Megszakítás gombot.

- A főzést követően a nyomás-szabályozó szelep elfordításával oldja fel a nyomást úgy, hogy a nyíl a „PRESSURE RELEASE” jelzés felé mutasson, lásd az ábrát. Várja meg, amíg a nyomás teljesen lecsökken és az úszó leereszkedik.

Figyelmeztetés: Ezzel a lépéssel lecsökken a nyomás és a készülékből kiárad a gőz. Járjon el fokozott elővigyázatossággal, hogy le ne forrázza magát és meg ne sérüljön. A szelep elfordításához használhat hőálló konyhaeszközt is. Amennyiben folyékony ételt készít, a nyomás-szabályozó szelepet ne azonnal a főzés után oldja fel, mert úgy a szelepen át a folyadék kifröccsenhet. Várja meg, amíg a kukta lehűl és a készülékben lecsökken a nyomás. Amikor a nyomás megfelelően lecsökken, az úszó leereszkedik. A gyorsabb lehűléshez kihúzhatja a készüléket a hálózathoz és a fedőre nedves ruhát tehet.

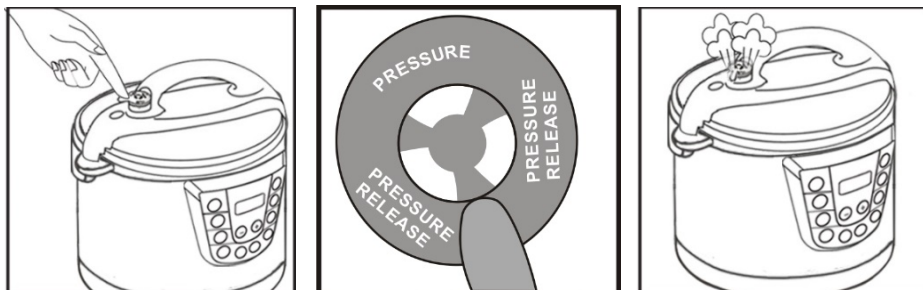

- A készüléket húzza ki a hálózathoz.
- A jelen fejezet fenti utasításai szerint vegye le a fedőt és tálalja az ételt. Közben fokozott elővigyázatossággal járjon el, nehogy a kiáramló forró gőz sérülést okozzon.

Figyelmeztetés: A fedő felnyitása előtt a főzőedény nem lehet nyomás alatt!

AZ IDŐZÍTŐ BEÁLLÍTÁSA

- Az időzítő lehetővé teszi a főzés kezdetének eltolását 24 órával.
- Az időzítés beállításához nyomja meg az időzítő gombot. Meggyullad az időzítést jelző dióda. A beállítás 30 percnként végezhető.

Megj.: A beállítás akkor végezhető, ha a dióda villog.

- Ezután lehet beállítani a szükséges programot, a főzés idejét, ld. az előző fejezetet (a program és az elkészülés ideje az időzítés előtt is beállítható).

- 5 mp múlva a beállítás elmentésre kerül és a készülék megkezdi a visszaszámítást. Ha eljött a beállított idő, az időzítőt jelző dióda elalszik és a készülék a választott program szerint üzemelni kezd.
- Az időzítés törléséhez nyomja meg a Keep Warm/Megszakítás gombot.

PROGRAMOKKAL KAPCSOLATOS ÖTLETEK

RIZS program

- A rizst adagolhatja a mérőedény segítségével, amely a csomagolás része.
- A rizst főzés előtt öblítse át, hogy eltávozzon belőle a keményítő és ne süljön oda az edény aljához.
- Öntsön vizet az edény belsejében lévő szintjezők szerint.
- Miután megfőtt, javasoljuk, hogy a rizst keverje meg.

LASSÚ FŐZÉS program

- Számoljon azzal, hogy lassú főzés során a folyadék nem fő el, mint normál főzésnél. Ezért javasoljuk, hogy a lassú főzésre nem alkalmas receptek esetében csökkentse a folyadék mennyiségét.

Hús feldolgozás táblázat

Húsfajta	Tömeg	Idő
Roast beef	1,4 kg	1,5 óra
Marhaborda	1,8-2,3 kg	6 óra
Pulykamell	2,7-3,2 kg	3-4 óra
Egész csirke	1,8-2,7 kg	4 óra
Csirke szeletek, csonttal	1,4-1,8 kg	1,5 óra
Főtt sonka	3,4 kg	3 óra
Sertés szűzermék	0,9-1,4 kg	1,5-2,5 óra
Sertéslapocka	1,8-2,3 kg	2-2,5 óra
Sertéskaraj	0,9-1,4 kg	2-3 óra

CSIRKE program

- Ez a program a csirke párában való készítésére szolgál (rács használata szükséges, mely nem része a csomagolásnak).

- Az elkészülési idő a hús nagyságának és feldarabolásának függvényében különbözik.

SÜTEMÉNY program

- Készítse el a tésztát a recept alapján és helyezze a belső edénybe.
- Az elkészítés során javasoljuk, hogy ellenőrizze a süteményt és a fennmaradó időt aszerint módosítsa.

TISZTÍTÁS ÉS KARBANTARÁS

- Tisztítás előtt a készüléket mindig húzza ki a hálózathoz és hagyja kihűlni.

A fedő tisztítása

1. Nyomás-szabályozó szelep
2. Úszó
3. Gőzszelep
4. Úszószelep
5. Fedő
6. A gőzszelep zárókupakja
7. Belső fedő
8. Tömítőgyűrű

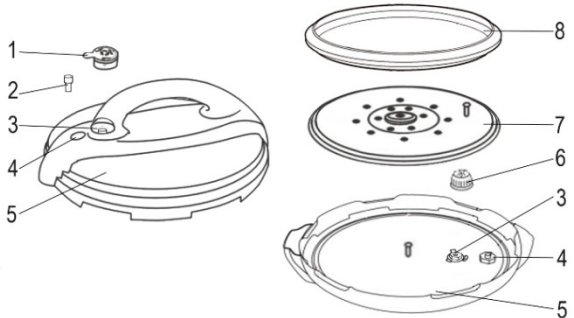

- Vegye ki a belső fedőt és a tömítőgyűrűt és mossa el.
- A nyomás-szabályozó szelepet és a gőzszelep zárókupakját is távolítsa el és jól mossa el.

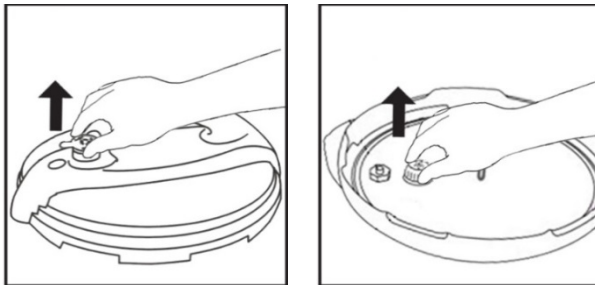

- Az úszószelepet a fedő alsó felén mossa el.. Az úszót fel-le mozgatva jól öblítse át vízzel.

Fontos: Biztosítsa, hogy az úszó, az úszószelep, a nyomás-szabályozó szelep, a gőzszelep és a gőzszelep zárókupakja tiszta legyen és semmi ne blokkolja.

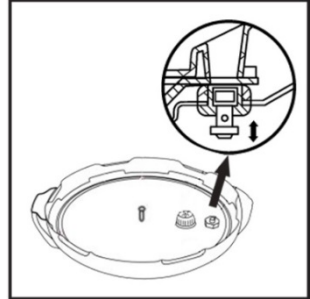

Az edények és a tartozékok tisztítása

- A belső edényt mossa el közömbös pH-jú tisztítószeres melegvízbe mártott szivaccsal vagy ruhával, öblítse le és szárítsa meg.
- Ne használjon abrazív tisztítószereket, hogy a készülék felülete meg ne sérüljön.
- Tárolás, illetve további használat előtt ellenőrizze, hogy az edény teljesen száraz-e.
- A külső edényt törölje le nedves ruhával, távolítsa el az ételmaradékot és szárítsa meg.

Figyelmeztetés: A külső edényt soha ne merítse vízbe, sem egyéb folyadékba és ne mossa folyó víz alatt.

- A fűtőegységet és a hőmérséklet-érzékelőt óvatosan törölje le kifacsart nedves ruhával. Az ételmaradékot vigyázva, pl. fogvályóval távolíthatja el.

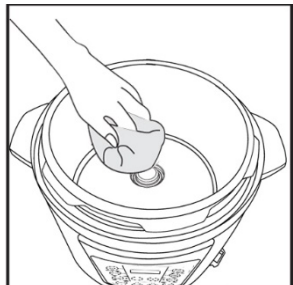
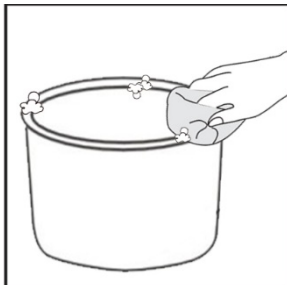

- Óvatosan vegye le a kondenzvíz-gyűjtőt (lásd az ábrát), ürítse ki és mossa el. Ezután tegye vissza a készülékbe.
- A tartozékokat (a mérőedényt és -kanalat) melegvízben mossa el.

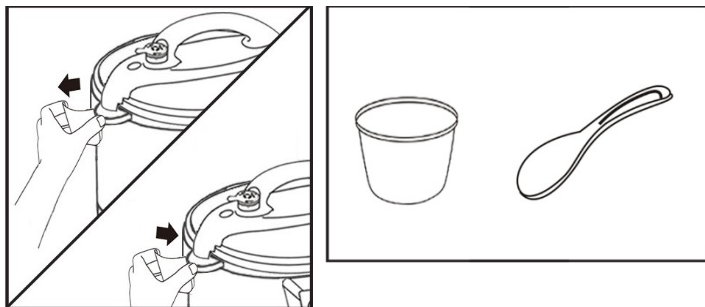

- A készüléket ne mossa mosogatógépben.
- A készüléket tárolja eredeti dobozában, száraz helyen.

TÁBLÁZAT A PROBLÉMÁK MEGOLDÁSÁRA

Probléma	Lehetséges ok	Megoldás
A fedőt nem lehet lezárni	A tömítés nincs jól felhelyezve	Tegye fel jól a tömítést
	Az úszó nem a megfelelő állásban van	Az úszót nyomja le
A fedőt nem lehet kinyitni a (nyomás csökkenése után)	Az úszó állandóan fent van	Az úszót nyomja le
Az étel nem főtt meg	A fűtőegységen vagy a belső edény falán idegen tárgy, ételmaradék vagy szennyeződés található	Távolítsa el a fűtőegységről ill. a belső edény faláról az összes szennyeződést vagy idegen tárgyat
	Elromlott a fűtőegység vagy eldeformálódott a belső edény	Kérjük, forduljon márkaszervízhez

A széleken kijut a levegő vagy a pára Fedők	Rosszul van felhelyezve a tömítőgyűrű	Tegye gel jól a tömítőgyűrűt
	A tömítőgyűrűn ételmaradék található	Mossa le a tömítőgyűrűt
	A tömítőgyűrű elhasznált állapotban van	Cserélje ki a tömítőgyűrűt
	A fedő nincs jól lezárva	Zárja le helyesen a fedőt
Az úszószelepen át kijut a levegő vagy a pára	Ételmaradék került az úszószelepbe	Tisztítsa ki az úszószelepet
	Az úszó tömítése elhasználódott	Cserélje ki az úszótömítést
Az úszó nem emelkedik fel	A nyomás-szabályozó szelep nincs jól elhelyezve	A nyomás-szabályozó szelepet helyezze el megfelelően
	Kevés az alapanyag	Próbálja ki, hogy megfelelő-e a hozzávalók mennyisége
E1 hibakód	Hibás a hőmérséklet érzékelő	Kérjük, forduljon márkaszervízhez
E2 hibakód	A hőmérséklet érzékelő rövidzárlatos	Kérjük, forduljon márkaszervízhez
E3 hibakód	A belső edényben túl magas a hőmérséklet	Várja meg, míg le nem csökken a hőmérséklet
E4 hibakód	A nyomáskapcsoló üzemzavara	Kérjük, forduljon márkaszervízhez

MŰSZAKI JELLEMZŐK

Névleges feszültségtartomány	220-240 V
Névleges frekvencia	50 Hz
Névleges teljesítmény	1000 W
Úrtartalom	6 l
Üzemi nyomás	35-80 kPa

A szöveg, valamint a műszaki adatok változtatásának joga fenntartva.

TANÁCSOK, INFORMÁCIÓK AZ ELHASZNÁLT CSOMAGOLÓANYAG KEZELÉSÉHEZ

Az elhasznált csomagolóanyagot szállítsa a lakóhelye szerinti hulladékgyűjtő udvarra.

KISELEJTEZETT ELEKTROMOS ÉS ELEKTRONIKUS BERENDEZÉSEK MEGSEMISÍTÉSE

A termékeken vagy azok kísérodokumentációjában található, mellékelt szimbólum azt jelenti, hogy a kiselejtezett elektromos és elektronikus berendezéseket tilos a hétköznapi háztartási hulladék-tárolókba dobni. Az ilyen termékek megfelelő megsemmisítése, felújítása, újrahasznosítása érdekében helyezze azokat az arra kijelölt tárolókba. Az Európai Unió egyes tagállamaiban illetve további európai országokban olyan alternatív megoldások is léteznek, hogy az ilyen termékek – hasonló jellegű új termék vásárlásakor – eladásuk helyén begyűjtésre kerülnek. A jelen termék helyes megsemmisítésével Ön is segít az értékes természeti források megőrzésében, valamint környezetünkre és egészségünkre gyakorolt - a helytelen hulladék-likvidálásból eredő - lehetséges negatív hatások megelőzésében is.



A jelen termék megfelel az EU irányelvében leszögezett valamennyi vonatkozó alapkövetelménynek.